

UCZYŃ TO LEPSZYM MIEJSCEM

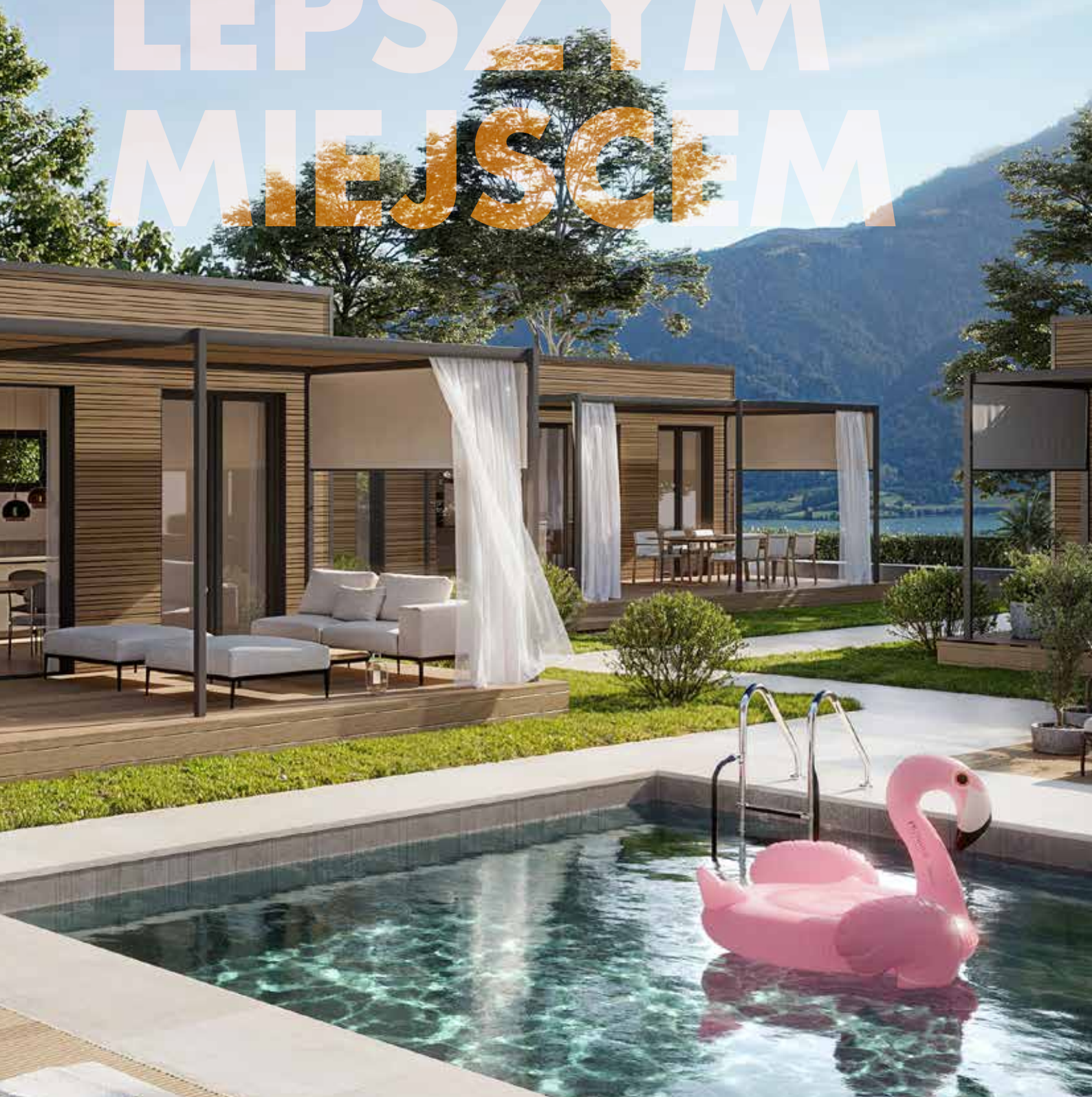

REDUCE
REUSE
RECYCLE



vinylit
FACADESYSTEMS

Vynylit – unikalna fasada	5
Zasada działania <i>Fasady z ekranem przeciwdeszczowym</i>	6
Możliwości projektowe	7
System „od kołyski do kołyski”	8
<i>Profile elewacyjne foliowane – faktura drewna</i>	
viny Plus Vario	10
viny Plus Quattro	12
viny Plus Shadow	14
viny Plus <i>Profil okrągły</i>	16
viny Plus <i>Profil shiplap</i>	18
viny Plus DRP <i>System dachowy</i>	20
vynylit Multipaneel Design	22
viny Board Design	24
<i>Profile elewacyjne tłoczone – faktura drewna</i>	
viny Classic	26
vynylit Multipaneel	28
viny Board	30
viny Top	32
<i>Profile elewacyjne powlekane – tynk, faktura kamienia naturalnego</i>	
viny Therm	34
viny Stone	36
<i>System ujawniania</i>	
viny Com	38
Akcesoria	40
Dekory	42

*"To fajnie, że już myślisz o
jutrze - o naszej przyszłości!"*



100 % RECYCLED

+ wood look surface solution.

Nasza seria produktów **vinyPlus** posiada certyfikaty EPD / FDES.



Vynylit – wyjątkowa fasada.

Chroni dom i środowisko.

Jesteśmy motorem innowacji w dziedzinie fasad z tworzyw sztucznych – systemu fasadowego przyszłości.

Nasze credo: Tworzywa sztuczne są jednym z najcenniejszych surowców, których mamy pod dostatkiem i które należy wykorzystywać w sposób sensowny.

Wykorzystaj tańców wartości – oto Vynylit.

Innowacyjne i indywidualne.

Trwałość materiału, długotrwały, atrakcyjny efekt i ekologiczne zalety systemów elewacyjnych Vynylit zachwycają zarówno właścicieli domów, jak i rzemieślników. Systemy można łączyć i podkreślać ich cechy tam, gdzie są one wyraźnie widoczne – w strefie wejściowej, przy lukarnach i szczytach.

Wszystko z jednego źródła.

Profile, elementy mocujące, ościeżnice okienne i drzwiowe – kompletny system. Zapewnia to płynny i szybki montaż.

Trwałe.

Podstawą naszych profili elewacyjnych jest granulowany plastik pochodzący z recyklingu lub nadający się do recyklingu PVC. Uzyskany materiał jest znacznie trwalszy niż materiały konwencjonalne, charakteryzuje się wysoką twardością, jest praktycznie niezniszczalny oraz odporny na temperaturę i blaknięcie.

Ekologiczne.

Granulki tworzyw sztucznych używane w naszych fabrykach są wykonane z materiałów pochodzących z recyklingu/nadających się do recyklingu. Ponadto posiadamy własny wewnętrzny system recyklingu, a wszystkie nasze odpady są ponownie wykorzystywane w naszym systemie produkcyjnym. Poziom odpadów wytwarzanych przez naszą firmę wynosi poniżej 1%. Ponadto nie zawierają one żadnych substancji zanieczyszczających. W ten sposób chronimy środowisko i oszczędzamy zasoby.

Optymalna izolacja typowego budynku mieszkalnego zmniejsza zużycie energii i emisję CO₂ nawet o 50%.

Łatwa konserwacja.

Regularne malowanie elewacji należy już do przeszłości. Zabrudzenia można łatwo usunąć za pomocą strumienia wody pod wysokim ciśnieniem. Nasze okładziny elastycznie reagują na temperatury zewnętrzne, co zapobiega powstawaniu pęknięć.

Inspirujące.

Spersonalizuj swój dom dzięki różnym dostępnym strukturam i kolorom. Niezależnie od tego, czy chodzi o nowe, czy stare domy, Vynylit nadaje budynkowi nowy wygląd. Nudne okładziny to już przeszłość. Puść wodze fantazji!



EASY TO
CLEAN



DESIGNED & MADE
IN GERMANY

- *Nasz wskaźnik odpadów netto wynosi mniej niż 1%.*
- *Wewnętrzne odpady są poddawane recyklingowi.*
- *Odpady od klientów są zwracane i poddawane recyklingowi.*

Zasada działania.

Fasady z osłoną przeciwdeszczową.

Nie ma bardziej trwałej ochrony przed warunkami atmosferycznymi, wilgocią w murze lub pleśnią. Fasady wentylowane nie są montowane bezpośrednio na ścianie zewnętrznej, ale na łatach jako podkonstrukcji. Powietrze, odprowadzające wilgoć, a nawet osuszające wilgotne ściany, stale krąży w przestrzeni z tyłu profili. Technika montażu jest nieskomplikowana. Systemy elewacyjne Vinylit są montowane przez wykonawców elewacji, dekarzy lub stolarzy w bardzo krótkim czasie – przy użyciu techniki suchego łączenia i prawie bez hałasu i brudu. Systemy elewacyjne są montowane za pomocą śrub, dzięki czemu w przypadku demontażu wszystkie materiały można bez problemu oddzielić od siebie i poddać recyklingowi w sposób przyjazny dla środowiska lub odpowiednio zutylizować. W zależności od konstrukcji ściany i wytrzymałości elementów izolacyjnych można osiągnąć współczynnik przenikania ciepła do 0,160. Ponadto hałas zewnętrzny można zmniejszyć nawet o 11 decybeli.

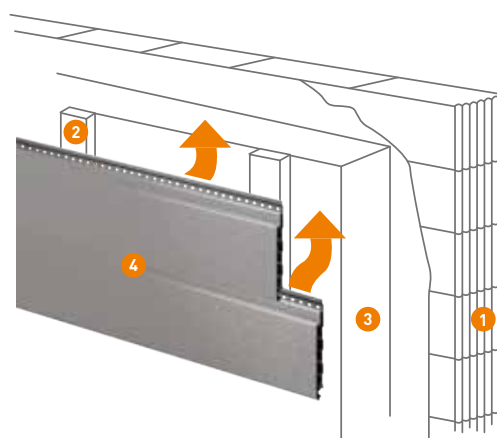

- 1 Murowanie
- 2 Podkonstrukcja
- 3 Wysokowydajny materiał izolacyjny
- 4 Wybrany profil elewacyjny Vinylit

Nigdy więcej malowania.

Tynk i drewno to już przeszłość.

Systemy okładzinowe z tworzywa sztucznego są ekonomiczne. Konserwacja izolowanego tynku jest bardzo kosztowna. Systemy elewacyjne Vinylit nie wymagają regularnego malowania. Nie ma również kosztów związanych z usuwaniem pleśni lub naprawą uszkodzonego tynku. A przede wszystkim nie ma dodatkowych kosztów związanych z utylizacją w przypadku przyszłej renowacji elewacji.



EASY TO
CLEAN

Możliwości projektowe.

Łącz i podkreślaj.

Wybierz profil ościeża okiennego i krawędzi dachu

Do każdego profilu elewacyjnego dostępne są profile ościeżnic okiennych i profili desek czotowych o dopasowanym kształcie i kolorze.

Sekcja projektowa

Poszczególne części budynku można podkreślić za pomocą różnych kolorów lub wykończeń.

Baw się kolorami



Ponad 100 dekorów

Wybierz tekstury powierzchni



Tekstura drewna wytłaczana lub foliowana, tekstura tynku / kamienia naturalnego.

Połącz techniki układania



Poziomo, pionowo, po przekątnej

25.000.000

RECYCLED PLASTIC WINDOWS

780.000

TONNES OF CO2 SAVED



Nasz partner, firma VEKA Umwelttechnik, jest liderem w recyklingu starych plastikowych okien i drzwi. Zamykają oni cykl życia tworzywa sztucznego PVC – na najwyższym poziomie jakości, przy użyciu najnowocześniejszych technologii. W ten sposób wszyscy skutecznie zapobiegamy wyczerpaniu się ograniczonych zasobów surowców.



More about **VEKA Recycling & Compounds**

GO BLUE The logo consists of the word "Think" in a small, sans-serif font above the word "ORANGE" in a larger, bold, sans-serif font. Both words are enclosed in a thin, orange-colored rectangular border.

Cradle to cradle system.

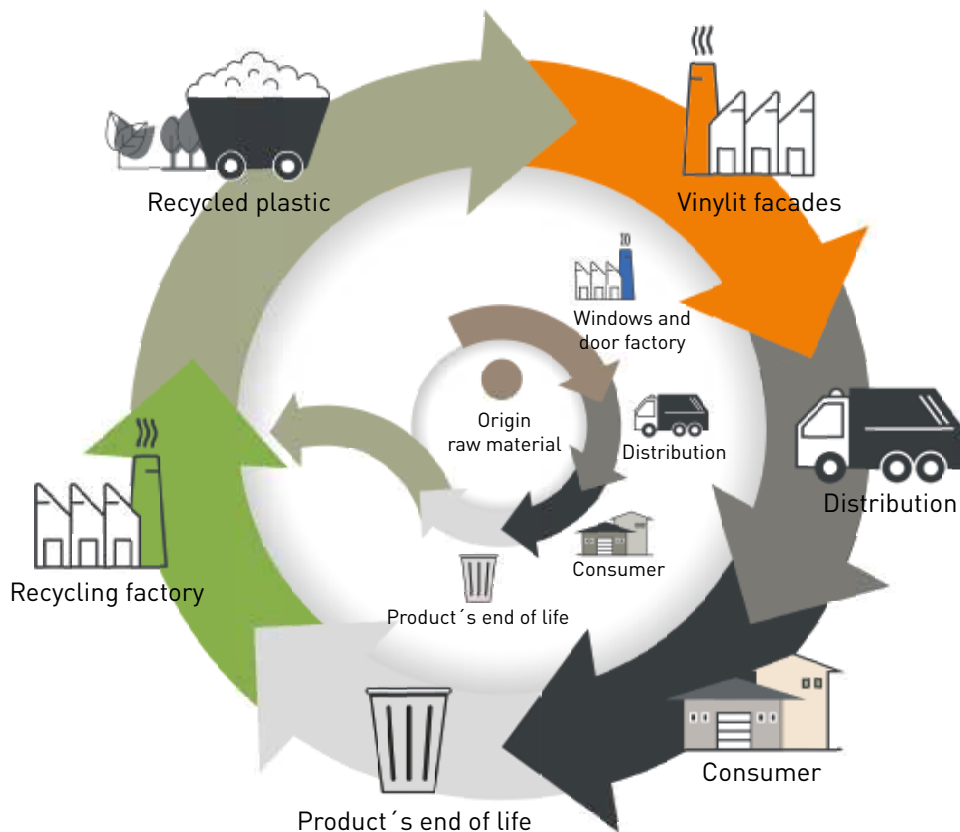

Od 15.04.2023 nasza seria produktów jest

seria produktów **vinyPlus**

zweryfikowana pod kątem EPD / FDES.



Ślad CO₂ jest wyraźnie niski i wynosi

około **10,5 kg CO₂ /m²**

zgodnie z normą NFEN 15804 + A2.

100 % RECYCLED

+ wood look surface solution.

- 92 % mniej emisji CO₂ w porównaniu do pierwotnego PVC.
- Dekory imitujące prawdziwe drewno, łączące estetykę i naturalność
- Długotrwała i minimalna konserwacja.
- Wielokrotny recykling / wielokrotny recykling.



More about **vinyPlus**



More about **EPD** – *comparison with other facades*



100 % RECYCLED

+ wood look surface solution.

vinyPlus Vario *faktura drewna foliowana*



Profile elewacyjne vinyPlus Vario o wyglądzie rombu z rytmicznie zmieniającymi się szczelinami cieniowymi tworzą nowoczesny, dynamiczny wzór połączeń. Mają one szczególnie szeroką powierzchnię pokrycia wynoszącą 299 mm, dzięki czemu idealnie nadają się do szybkiego montażu na dużych powierzchniach. Montuje się je pionowo lub poziomo, co wygląda bardzo atrakcyjnie w połączeniu z innymi produktami vinyPlus. Profile są niezwykle trwałe, wytrzymałe i praktycznie nie wymagają konserwacji. Wykonane w 100% z twardego PVC pochodzącego z recyklingu w procesie przyjaznym dla środowiska i pokryte odporną na promieniowanie UV folią strukturalną, mają niezwykle mały ślad węglowy w porównaniu np. z alternatywnymi rozwiązaniami z drewna lub metalu.



10 YEARS OF WARRANTY



RECYCLED PLASTIC



EASY TO CLEAN



REDUCTION EMISSION



DESIGNED & MADE IN GERMANY







100 % RECYCLED

+ wood look surface solution.

vinyPlus Quattro *faktura drewna foliowana*

 *Assembly advantage
time saving*

Profile elewacyjne vinyPlus Quattro o nowoczesnym wyglądzie rombu ze zintegrowaną szczeliną cieniową mają szczególnie szeroki obszar pokrycia wynoszący 299 mm, dzięki czemu idealnie nadają się do szybkiego montażu na dużych powierzchniach. Montuje się je pionowo lub poziomo, co wygląda bardzo atrakcyjnie w połączeniu z innymi produktami vinyPlus. Profile są niezwykle trwałe, wytrzymałe i praktycznie nie wymagają konserwacji. Wykonane w 100% z twardego PVC pochodzącego z recyklingu w procesie przyjaznym dla środowiska i pokryte odporną na promieniowanie UV folią strukturalną, mają niezwykle mały ślad węglowy w porównaniu np. z alternatywnymi rozwiązaniami z drewna lub metalu.



10 YEARS OF WARRANTY



RECYCLED PLASTIC



EASY TO CLEAN



REDUCTION EMISSION



DESIGNED & MADE IN GERMANY





100 % RECYCLED

+ wood look surface solution.

vinyPlus Shadow *faktura drewna foliowana*

Reflektory włączone! Wszystkie oczy skierowane na połączenie cieniowe. Podobnie jak nasze ponadczasowe profile vinyPlus, profile vinyPlus Shadow są wykonane w 100% z tworzywa sztucznego pochodzącego z recyklingu, pokrytego folią teksturowaną odporną na promieniowanie UV. Wysokiej jakości folie zachwycają różnorodnością kolorów. Efektem jest nowoczesny, tradycyjny wygląd kontrastowej, otwartej okładziny.



10 YEARS OF WARRANTY



RECYCLED PLASTIC



EASY TO CLEAN



REDUCTION EMISSION



DESIGNED & MADE IN GERMANY





Wystrój: turner oak malt



100 % RECYCLED
+ wood look surface solution.

vinyPlus Round profile *faktura drewna foliowana*

Profile vinyPlus są wykonane w 100% z tworzywa sztucznego pochodzącego z recyklingu, pokrytego odporną na promieniowanie UV folią teksturowaną. vinyPlus jest dostępny w wersji z profilem okrągłym oraz jako profil z zakładką. Oferują one wszystkie możliwości projektowe naturalnego drewna, są zmywalne i niezwykle trwałe kolorystycznie. Eliminuje to konieczność regularnego malowania farbą do ochrony drewna.



10 YEARS OF
WARRANTY



RECYCLED
PLASTIC



EASY TO
CLEAN



REDUCTION
EMISSION



DESIGNED & MADE
IN GERMANY





100 % RECYCLED
+ wood look surface solution.

vinyPlus Shiplap profile *faktura drewna foliowana*



10 YEARS OF
WARRANTY



RECYCLED
PLASTIC



EASY TO
CLEAN



REDUCTION
EMISSION



DESIGNED & MADE
IN GERMANY





Wystrój: anteak grey



100 % RECYCLED
+ wood look surface solution.

vinyPlus DRP



vinyPlus **DRP** System dachowy

faktura drewna foliowana

Nigdy więcej malowania nad głową.

Deski czołowe vinyPlus **DRP** w połączeniu z profilami vinyPlus typu shiplap i okrągłymi nadają się szczególnie do stosowania na szczytach i krawędziach dachów – jako okładzina krawędziowa lub okapowa, do wykończenia dachów płaskich, a nawet jako deski elewacyjne. Deski czołowe **DRP** można szybko montować bez widocznych elementów mocujących dzięki naszemu profilowi zatrzaskowemu **DRP**.



10 YEARS OF
WARRANTY



RECYCLED
PLASTIC



EASY TO
CLEAN



REDUCTION
EMISSION



DESIGNED & MADE
IN GERMANY



Imponujące efekty powierzchniowe.

vinylit Multipaneel Design *faktura drewna foliowana*

Dzięki szerokości pokrycia wynoszącej 250 mm można uzyskać fascynujący efekt powierzchniowy. Podczas gdy klasyczna drewniana fasada wymaga regularnego malowania, fasada Multipaneel zachowuje swój blask przez wiele lat. Niezależnie od tego, czy jest tłoczona, czy laminowana, umożliwia ogromną różnorodność wzorów.



10 YEARS OF
WARRANTY



EASY TO
CLEAN



DESIGNED & MADE
IN GERMANY





Tradycja spotyka się z najnowocześniejszymi lekarzami

vinyBoard Design faktura drewna foliowana

Wariant wzorniczy vinyBoard featheredge przekonuje supermatowym wykończeniem w najlepszym stylu prawdziwego drewna. Okładzina elewacyjna vinyBoard Design jest zazwyczaj montowana poziomo jako tradycyjna okładzina featheredge. Wyróżnia się niepowtarzalnym wyglądem i solidną trwałością.



10 YEARS OF
WARRANTY



EASY TO
CLEAN



DESIGNED & MADE
IN GERMANY







Dwa razy prostsze – dwa razy bardziej stabilne.

vinyClassic wytłoczona faktura drewna

 *Assembly advantage
time saving*

Profile elewacyjne vinyClassic mają ogromną szerokość pokrycia wynoszącą 334 mm, dzięki czemu nadają się szczególnie do szybkiego montażu na dużych powierzchniach. Niezwykle wytrzymałe, trwałe i łatwe w utrzymaniu profile są produkowane z twardej pianki PVC w procesie przyjaznym dla środowiska. Profile vinyClassic są w całości pokryte naturalnie wyglądającym tłoczonym imitującym drewno.



10 YEARS OF
WARRANTY



EASY TO
CLEAN



DESIGNED & MADE
IN GERMANY





Wystrój: stone el



Wyjątkowo szeroki, wszechstronny produkt.

vinylit Multipaneel *wytłoczona faktura drewna*

Płyta vinylit Multipaneel z fakturą drewna stanowi atrakcyjną alternatywę dla drewna i tynku. Podczas gdy klasyczna drewniana fasada wymaga regularnego malowania, fasada z płyt vinylit Multipaneel zachowuje swój atrakcyjny wygląd przez wiele lat.



10 YEARS OF
WARRANTY



EASY TO
CLEAN



DESIGNED & MADE
IN GERMANY

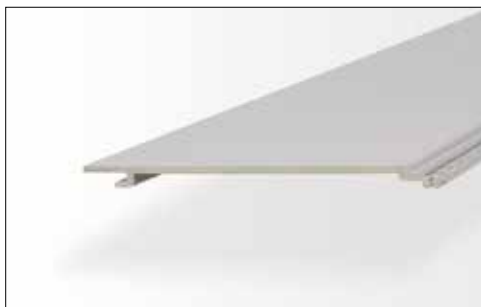



Inspirowany tradycyjnym profilem shiplap.

vinyBoard wytłoczona faktura drewna

vinyBoard montuje się poziomo, dzięki czemu górny profil lekko zachodzi na dolny profil. Brud i woda deszczowa mogą szybko i łatwo spływać. Zachodzące na siebie profile są przykręcane w sposób niewidoczny. Profile są odporne na warunki atmosferyczne, trwałe i łatwe w pielęgnacji.



10 YEARS OF
WARRANTY



EASY TO
CLEAN



DESIGNED & MADE
IN GERMANY

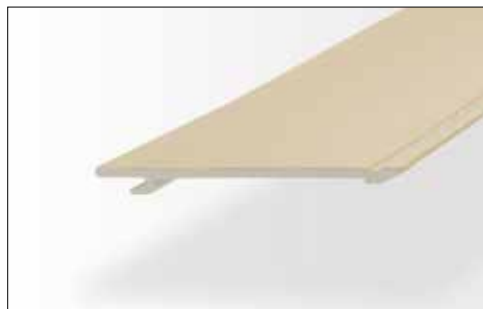



Alternatywa ekonomiczna.

vinyTop wytłoczona faktura drewna

Profile są zazwyczaj montowane poziomo. Kontur profilu i wytłoczona powierzchnia odpowiadają tradycyjnej drewnianej konstrukcji typu shiplap. vinyTop to ekonomiczne rozwiązanie do pokrywania ścian domów, garaży i altanek ogrodowych. Dzięki niewielkiej wadze nadają się one szczególnie do miejsc o utrudnionym dostępie.



10 YEARS OF
WARRANTY



EASY TO
CLEAN



DESIGNED & MADE
IN GERMANY

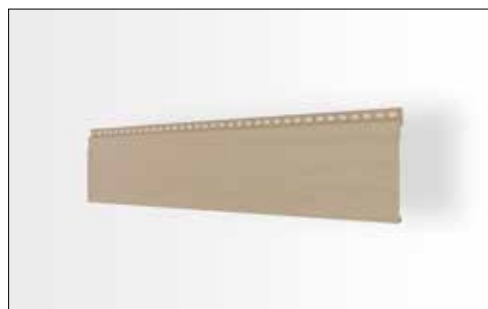

Wystrój: light grey ca. RAL 7047



Ponadczasowa powierzchnia z naturalnego kamienia.

vinyTherm tynk, powłoka o fakturze naturalnego kamienia

Profile vinyTherm pokryte wysokiej jakości granulatem z naturalnego kamienia są odporne na warunki atmosferyczne, łatwe w pielęgnacji i niezwykle trwałe. Profile z fazowaną krawędzią nadają wygląd zamkniętej powierzchni tynku. Ponadto profile z fazowaną krawędzią ułożone poziomo lub pionowo pozwalają na przykład na podkreślenie szczytów i obszarów wejściowych.



30 YEARS OF
WARRANTY



EASY TO
CLEAN



DESIGNED & MADE
IN GERMANY





Ponadczasowa powierzchnia z naturalnego kamienia.

vinyStone tynk, powłoka o fakturze naturalnego kamienia

Tekstura powierzchni i połączenia typu T sprawiają wrażenie ściany zbudowanej z naturalnego kamienia. Wentylowana fasada zapewnia Twojemu domowi doskonałą ochronę przed warunkami atmosferycznymi. Profile fasadowe są dostępne w długościach 1,20 m, co ułatwia montaż i transport.



30 YEARS OF
WARRANTY



EASY TO
CLEAN



DESIGNED & MADE
IN GERMANY





Wystrój: alpin



Do okien i drzwi.

Kompatybilny ze wszystkimi rodzajami okładzin.

vinyCom

vinyCom System ujawniania

Zastanawiasz się nad zapewnieniem swojemu domowi grubej izolacji termicznej? Ale chcesz, aby istniejące okna i drzwi harmonijnie komponowały się z nową fasadą?

Kliknij i gotowe!

Ościeżnice okienne i drzwiowe vinyCom są kompatybilne ze wszystkimi standardowymi okładzinami, niezależnie od tego, czy są one wykonane z cementu włóknistego, HPL, kamienia naturalnego czy systemu kompozytowego izolacji termicznej. vinyCom jest zatem idealnym rozwiązaniem dla fasad mieszanych. Nadproża okienne i drzwiowe są w 100% wentylowane dzięki nadprożu vinyCom. Jest to szczególnie ważne dla stałej wymiany powietrza, zwłaszcza w domach z izolacją termiczną. Dodatkowym efektem jest brak wilgoci. W połączeniu z wentylowaną fasadą cała konstrukcja jest trwale chroniona.



EASY TO
CLEAN



MADE IN
GERMANY

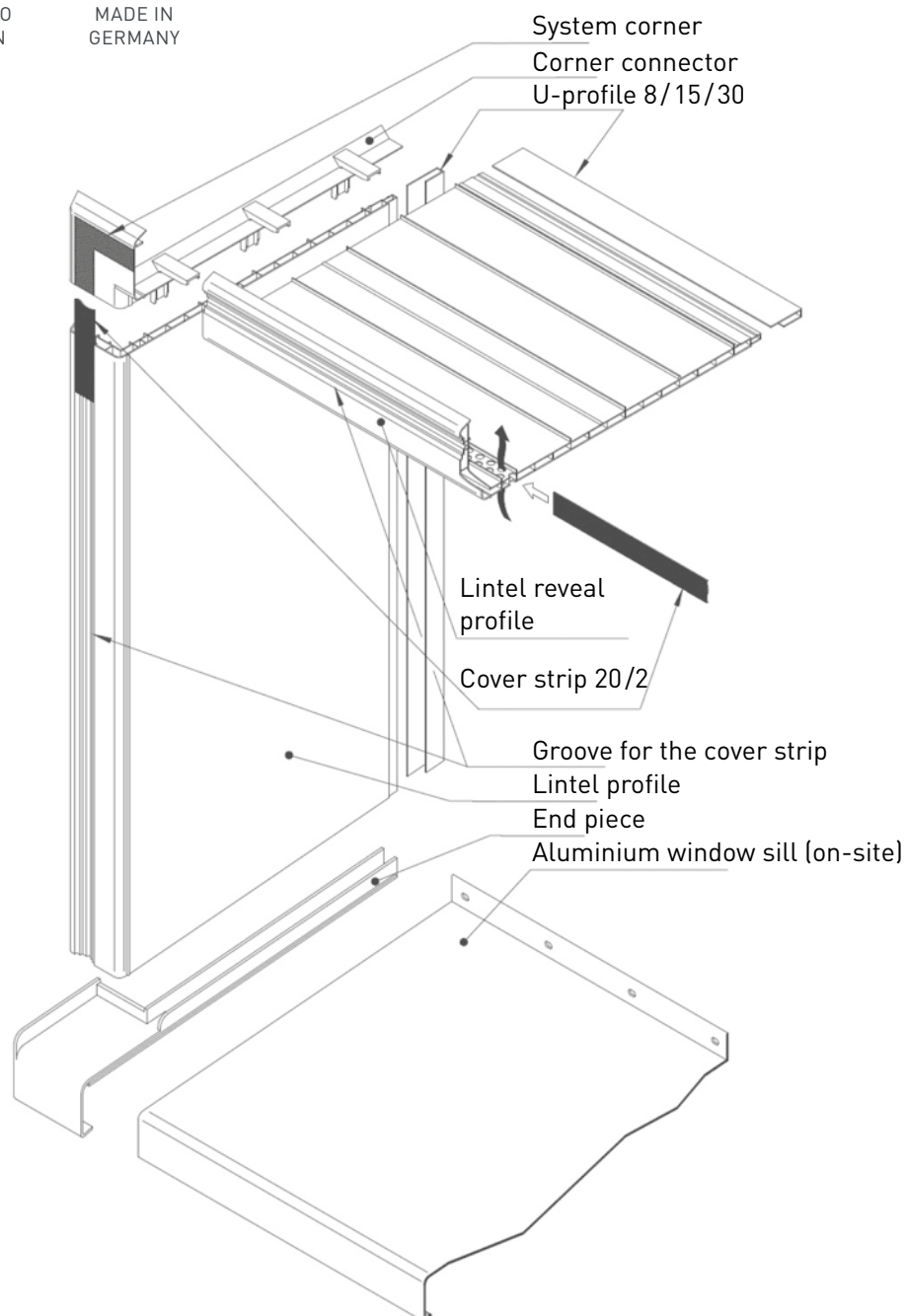

Odpowiednie akcesoria.

Wszystko z jednego źródła.

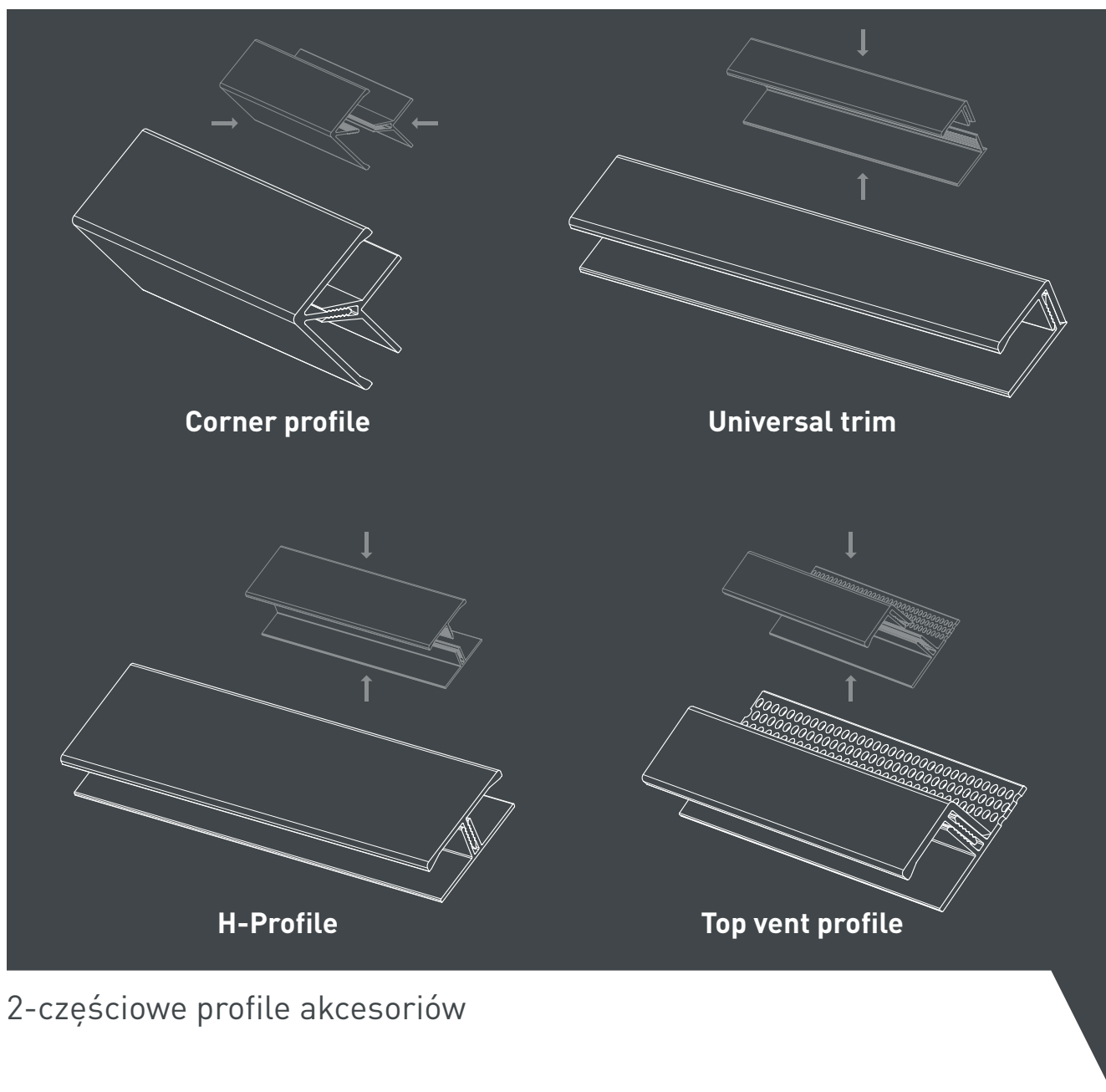

2-częściowe profile akcesoriów

Przykład montażu.

vinyPlus Profil okrągły

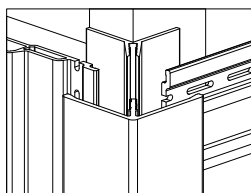

Außenecke
Corner profile
Angle sortant

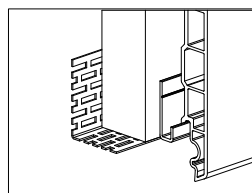

Lüftungsprofil und Starterleiste
Vent profile and starter profile
Profilé de ventilation et
Profilé de départ

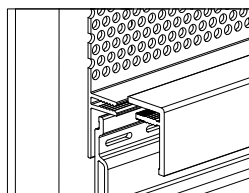

Abschlussprofil
Top vent profile
Profilé de finition

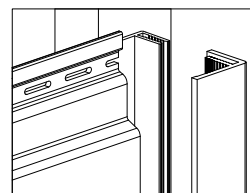

U-Profil
Universal trim
Épingle

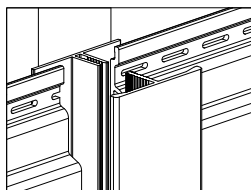

H-Profil
H-Profile
Jonction H

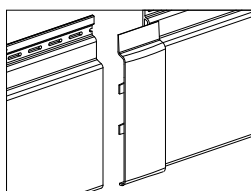

Verbinder
Joint
Jonction

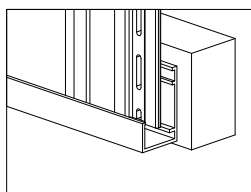

Starterleiste 6 m
Starter profile 6 m
Profilé de départ 6 m

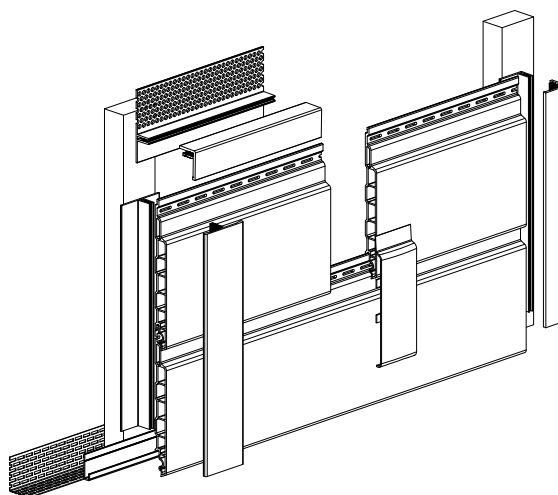
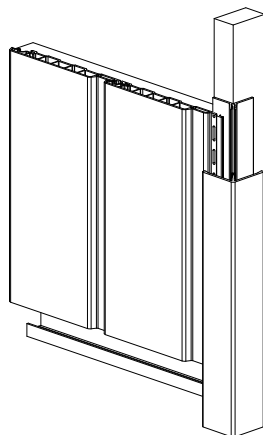

Więcej informacji i instrukcje montażu

można znaleźć w naszej sekcji plików do pobrania



Standardowe wzory

vinyPlus Vario, vinyPlus Quattro, vinyPlus Shadow, vinyPlus



sheffield oak alpin / *alpine*



turner oak malz / *malt*



sheffield oak beton / *concrete* / *béton*



turner oak toffee



kitami oak



artisan oak



jura pine / *pin du jura*



sibirische lärche / *siberian larch* / *mélèze de sibérie*



anteak

Inne standardowe wzory

vinyPlus Vario, vinyPlus Quattro



weissbach eiche / *weissbach oak* / chêne de weissbach



quartzgrau / *quartz grey* / gris quartz
vlfm



sandgrau / *sandgrey* / gris sble
vlfm

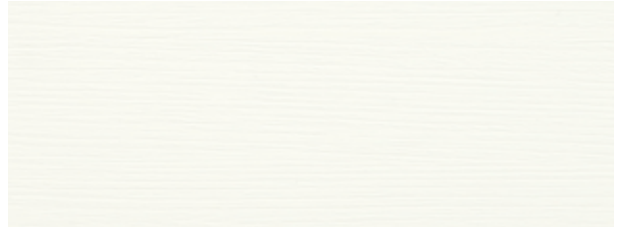

kristallweiß / *crystal white* / blanc cristal
vlfm

Inne standardowe wzory

vinyPlus

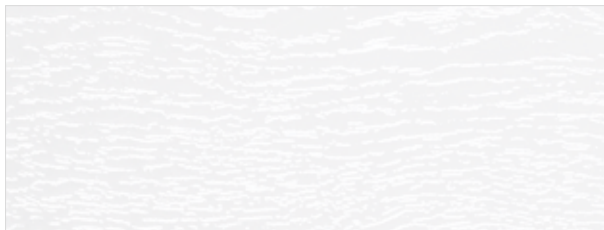

weiß / *white* / blanc (ca. RAL 9010)

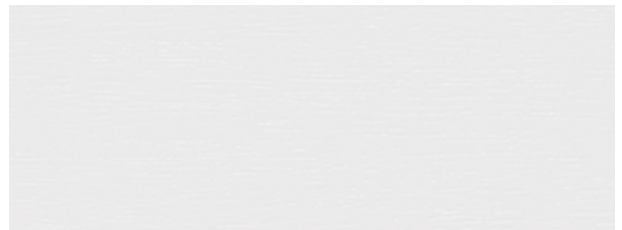

lichtgrau / *light grey* / gris clair (ca. RAL 7035)



grau / *grey* / gris (ca. RAL 7001)



cremeweiß / *creme white* / crème (ca. RAL 9001)



anthrazitgrau / *anthracite grey* / gris anthracite (ca. RAL 7016)



golden oak / *chêne doré*



anteak grey



dunkelrot / *dark red* / rouge (ca. 3011)

Standardowe wzory

vinylit **Multipaneel Design**, vinyBoard Design



sheffield oak alpin / *alpine*



turner oak malz / *malt*



sheffield oak beton / *concrete* / *béton*



turner oak toffee



kitami oak



artisan oak



jura pine / *pin du jura*

Standardowe wzory

viny**Classic**, viny**Board**, viny**Top**, vinylit **Multipaneel**



signalweiß / *signal white* / blanc (ca. RAL 9003)



creme el



cappucino



hellgrau / *ligh grey* / gris clair (ca. RAL 7047)



basaltgrau / *basalt grey* / gris basalt (ca. RAL 7012)



grau / *grey* / gris (ca. RAL 7001)



anthrazit / *anthracite* (ca. RAL 7016)



stone el

Wytłoczenia produktów różnią się przy tym samym odcieniu koloru.

Standardowe wzory

vinyTherm, vinyStone



alpin



dolomit



granit*



gotland

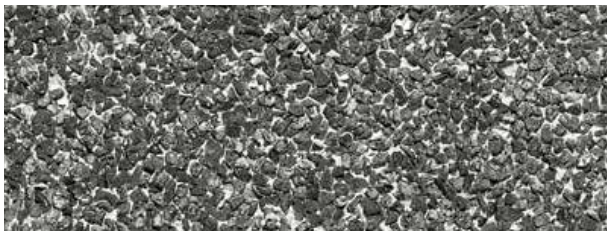

basalt*



tirol



toscana



helios

* W przypadku vinyTherm wzory te są dostępne wyłącznie z fazą.

*Ekskluzywne projekty.
Dla niezwykłych fasad.*





**CO ROBISZ , ABY
POPRAWIĆ
SYTUACJĘ?**



Vynlit Fassaden GmbH

Gobietstraße 10

D-34123 Kassel

Tel.: +49 561 9591-5

info@vynlit.de

vynlit.com